

K Serie, MLS-Zylinderkopfdichtungssatz mit Motorblockverstärkung – ZUA000080

Teile-Nr. ZUA000080

K Serie, mehrlagige Kopfdichtung aus Stahl und Motorblockverstärkung

Der XPart Zylinderkopfdichtungssatz wurde zusammen mit einer passenden Zwischenlage (im Kit enthalten) zum verbesserten Schutz der Zylinderkopfdichtung und einer hochwertigen Motorblockverstärkung (im Kit enthalten) entwickelt. ZUA000080 kann nur für K-Serien Motoren mit Aluminium-Ölwanne verwendet werden.

Zylinderkopf-Zwischenlage

Bei der Verwendung von ZUA000080 **muss** die Zwischenlage mit verbaut werden, auch wenn der Zylinderkopf nicht überholt wurde. Die Zwischenlage muss mit der schwarz beschichteten Seite in Richtung Zylinderkopf verbaut werden, siehe Abb. 1.

Motorblockverstärkung

Die MLS Dichtung sollte immer in Verbindung mit der verbesserten Motorblockverstärkung, die zusammen mit dem Kit geliefert wird, verbaut werden – siehe Abb. 2.

Damit die MLS Dichtung korrekt arbeitet und von der XPart Teilegarantie abgedeckt wird, muss sie immer mit der verbesserten Motorblockverstärkung verbaut werden.

Technischer Tipp

Bei der Reparatur sollten folgende Punkte beachtet werden:

- Führen Sie immer die Suche nach dem ursprünglichen Fehler durch.
- Befolgen Sie die Hersteller-Bulletins bzgl. Zylinderkopf, Laufbuchsen und Bolzen-Toleranzen.
- Führen Sie immer einen Unterdrückkeinfüll- und Drucktest des Kühlsystems durch.

*** Für VVC Ausführungen wird eine weitere Dichtung benötigt.**

Abb 1. Verbauen Sie die Zylinderkopf-Zwischenlage mit der schwarz beschichteten Seite in Richtung Zylinderkopf.

Zwischenlage
(Schwarz beschichtete Seite in Richtung Zylinderkopf)

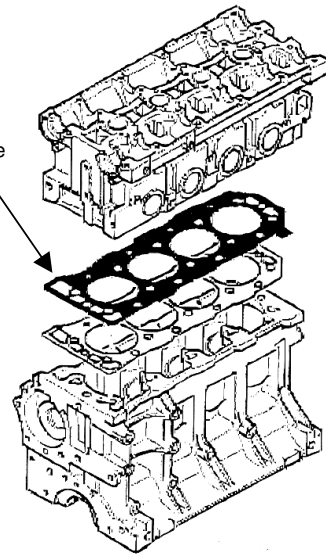

Abb 2. Die verbesserte Motorblockverstärkung.

